

PREGUNTA 4. SISTEMAS DE REPRESENTACIÓN DO ESPAZO APLICADO E NORMALIZACIÓN E DESEÑO DE PROXECTOS.

Dadas as proxeccións diédricas da maqueta da pregunta 3, debuxe a perspectiva lineal oblicua de plano de cadro vertical π a escala 2:1 indicando as partes vistas. **(3 puntos)**

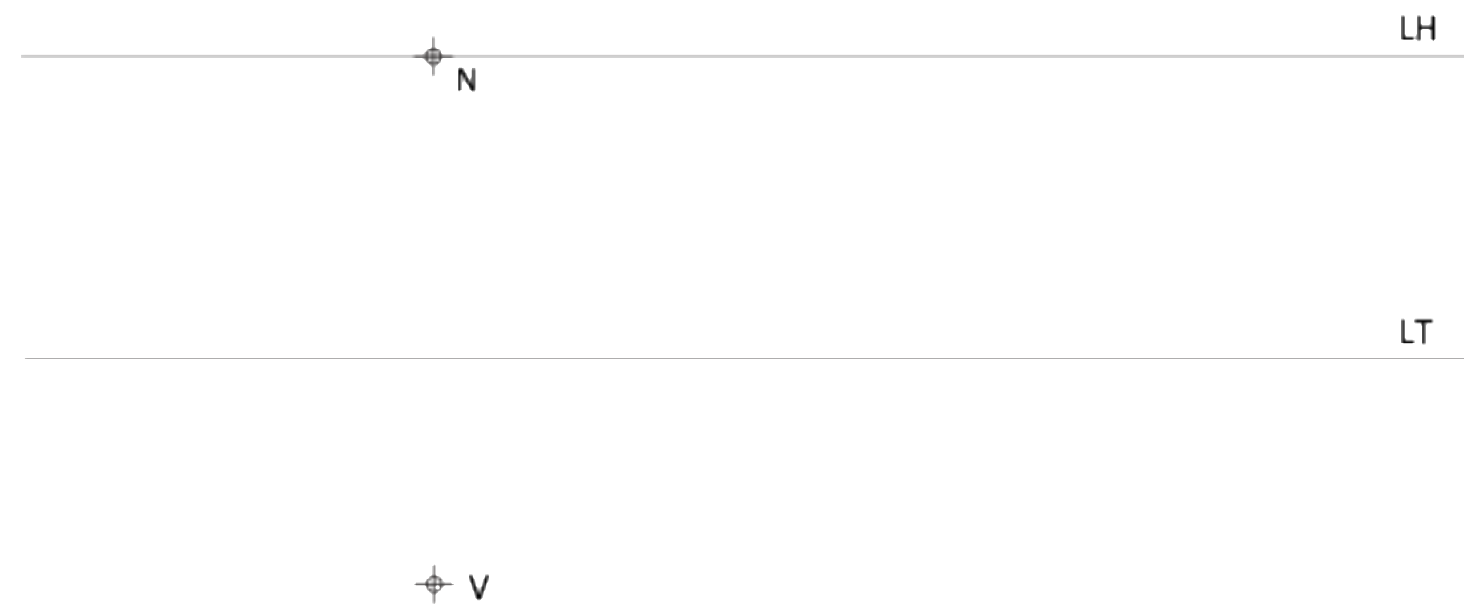
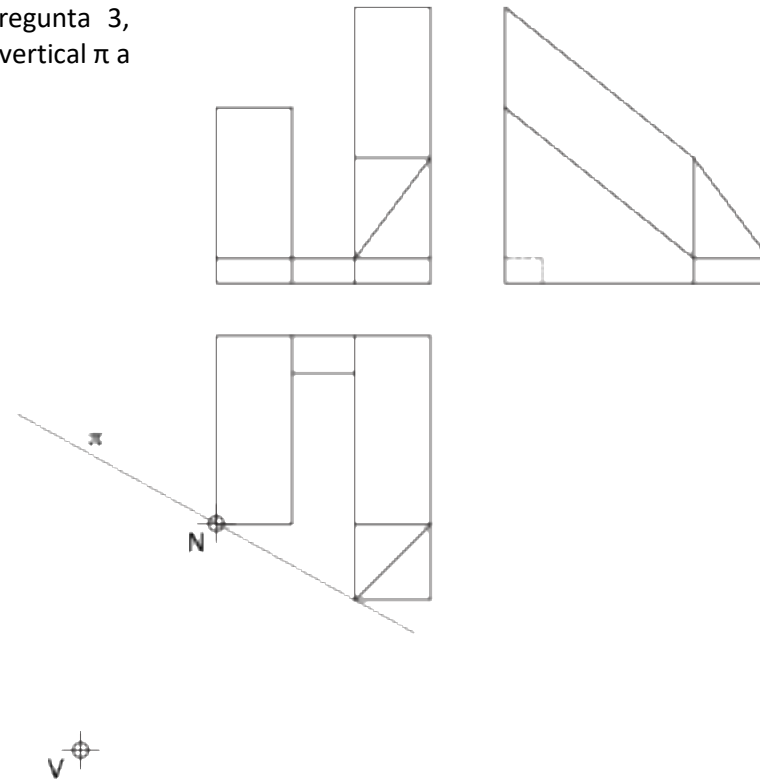

O exame consta de **4 preguntas obrigatorias**: a 1 e a 2, de 2 puntos; a 3 e a 4, de 3 puntos. Os debuxos realizaranse a lapis no **DIN A-3** achegado; poderase aplicar outra técnica se o especifica o enunciado. Indicaranse as construcións gráficas auxiliares necesarias para a resolución do exercicio.

PREGUNTA 1. XEOMETRÍA, ARTE E CONTORNO.

Observe o deseño de Goran Jugovic e debuxe, sobre a figura situada baixo o exemplo, as construcións xeométricas que dan lugar aos enlaces do deseño e identifique 9 dos centros e puntos de tanxencia das curvas que o configuran. O exercicio pode resolverse a man alzada. **(2 puntos)**



Exemplo dun deseño de Goran Jugovic

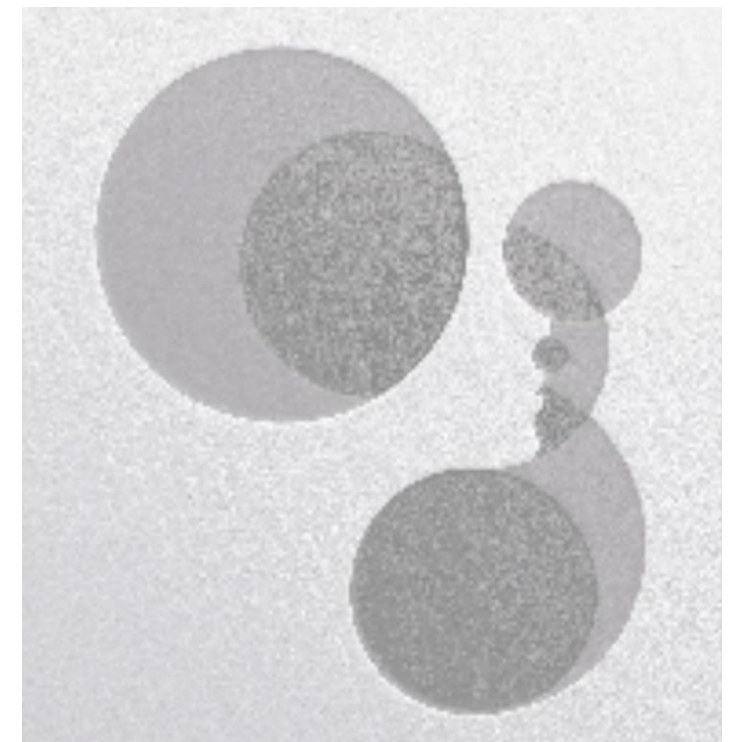

PREGUNTA 2. XEOMETRÍA, ARTE E CONTORNO.

Un centro de hidroterapia necesita a base xeométrica para o deseño dun logo que defina a súa imaxe corporativa. Realice a súa proposta de deseño inspirándose no exemplo de Goran Jugovic mediante o emprego de circunferencias tanxentes e ligazóns (mínimo 6). Debe ter en conta que se valorará a diversidade de ligazóns, a resolución técnica e a coherencia do deseño. **(2 puntos)**

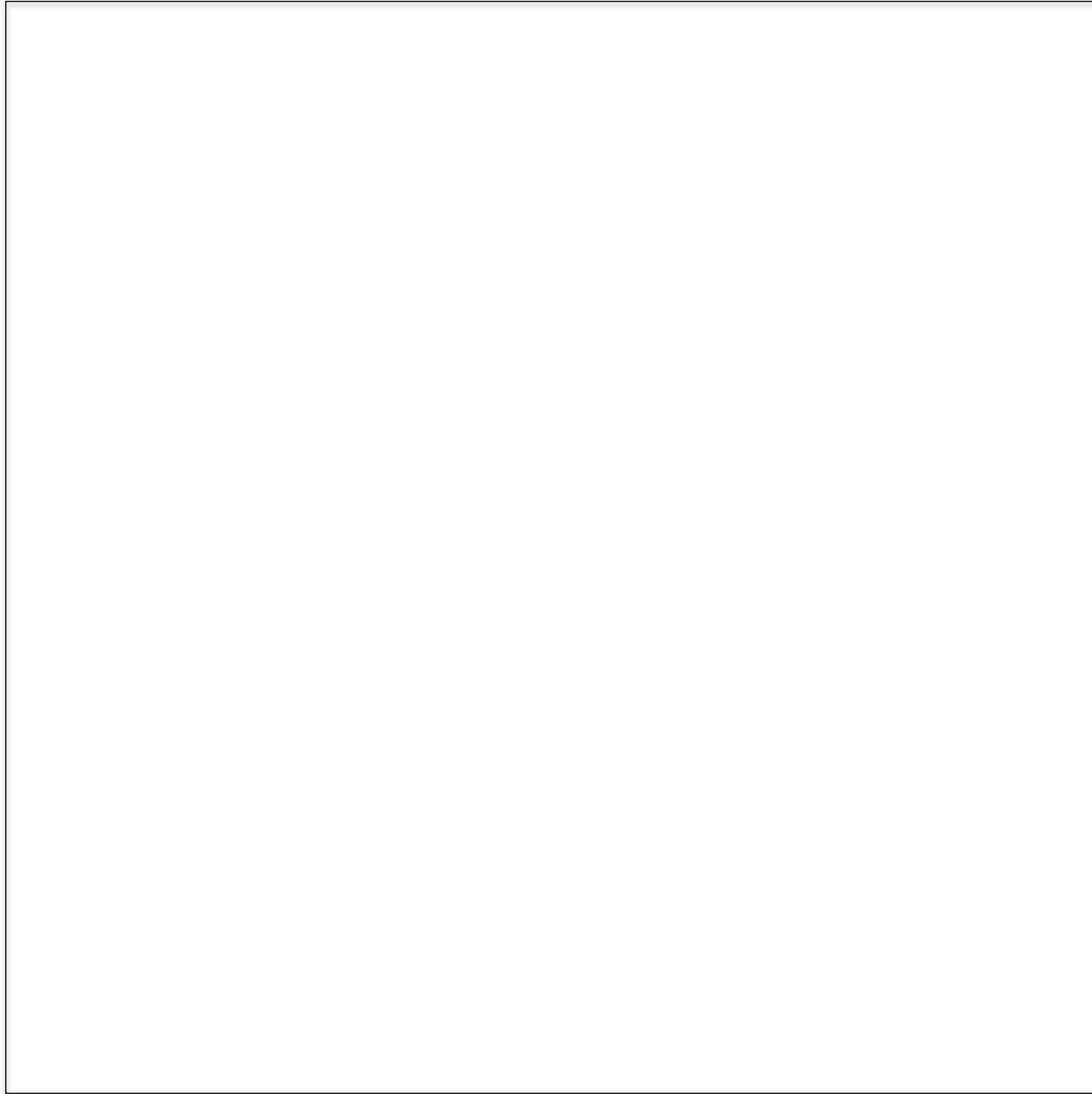

PREGUNTA 3. SISTEMAS DE REPRESENTACIÓN DO ESPAZO APLICADO E NORMALIZACIÓN E DESEÑO DE PROXECTOS.

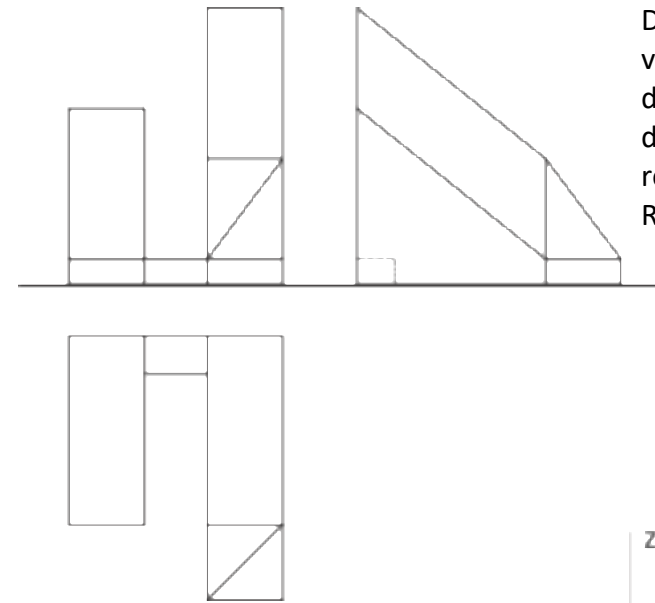

Dadas as proxeccións diédricas dunha maqueta da volumetría dunha proposta arquitectónica deseño de D. Chipperfield e representada a escala 1:1, debuxe a isometría a escala 2:1, sen coeficientes de redución, sobre os eixos proporcionados. Represente as liñas ocultas. (3 puntos)

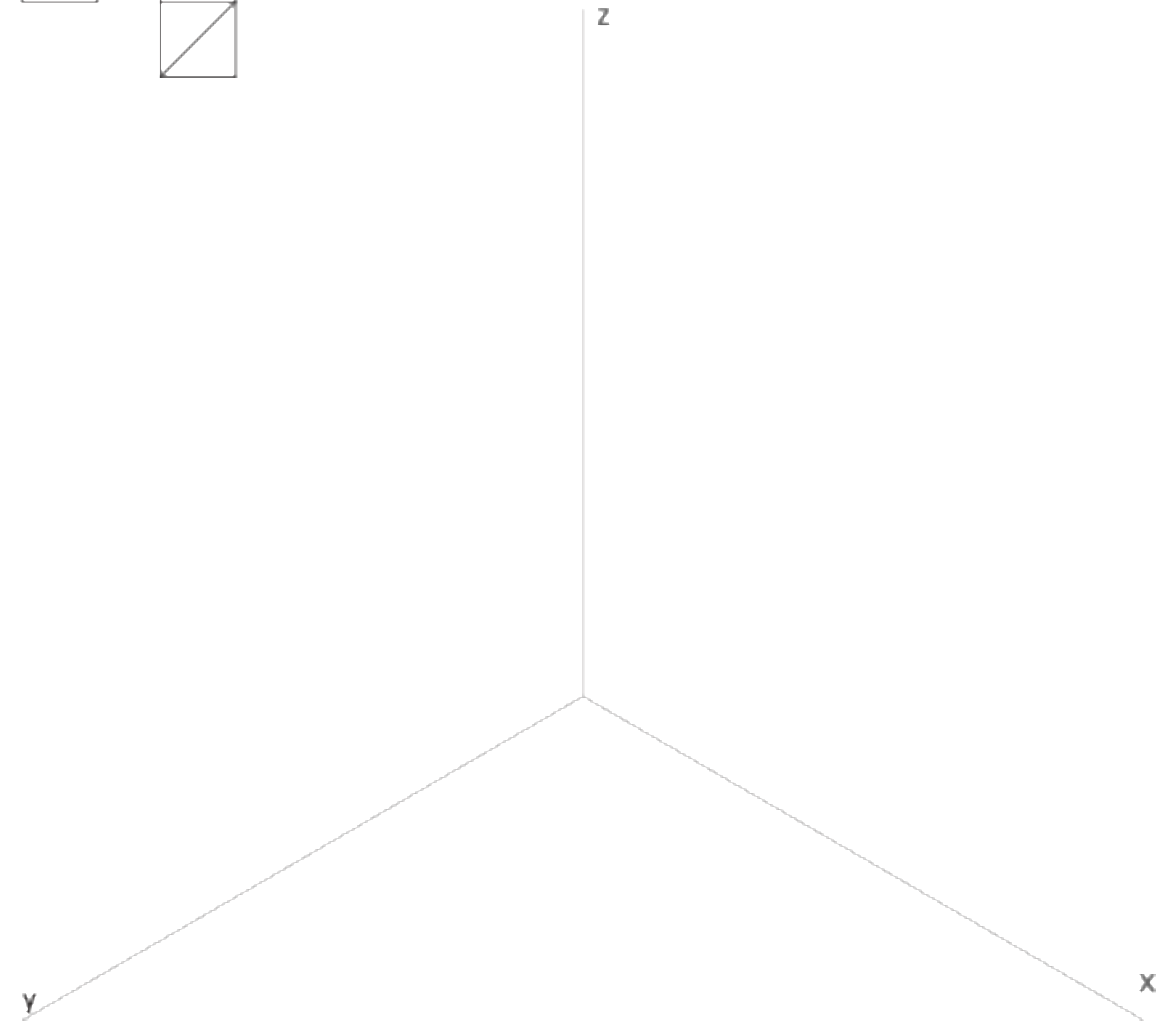

PREGUNTA 4. SISTEMAS DE REPRESENTACIÓN DEL ESPACIO APLICADO Y NORMALIZACIÓN Y DISEÑO DE PROYECTOS.

Dadas las proyecciones diédricas de la figura, dibuje la perspectiva lineal oblicua de plano de cuadro vertical π a escala 2:1 indicando partes vistas y ocultas. **(3 puntos)**

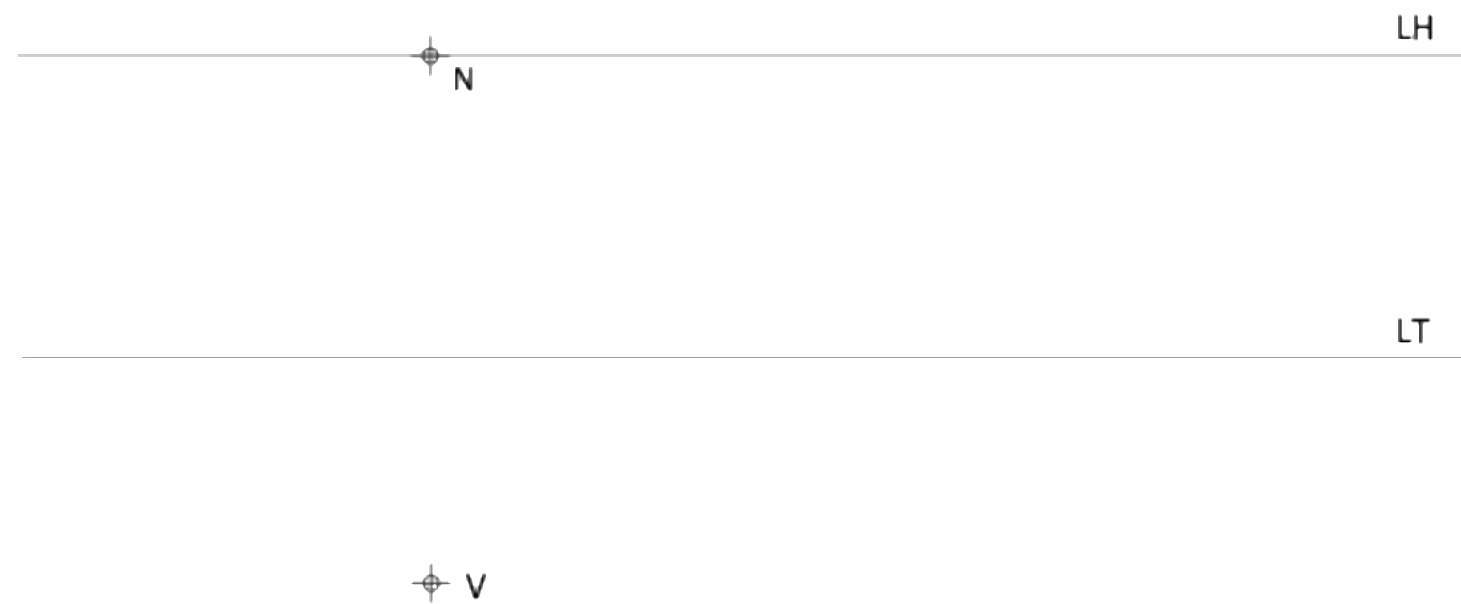
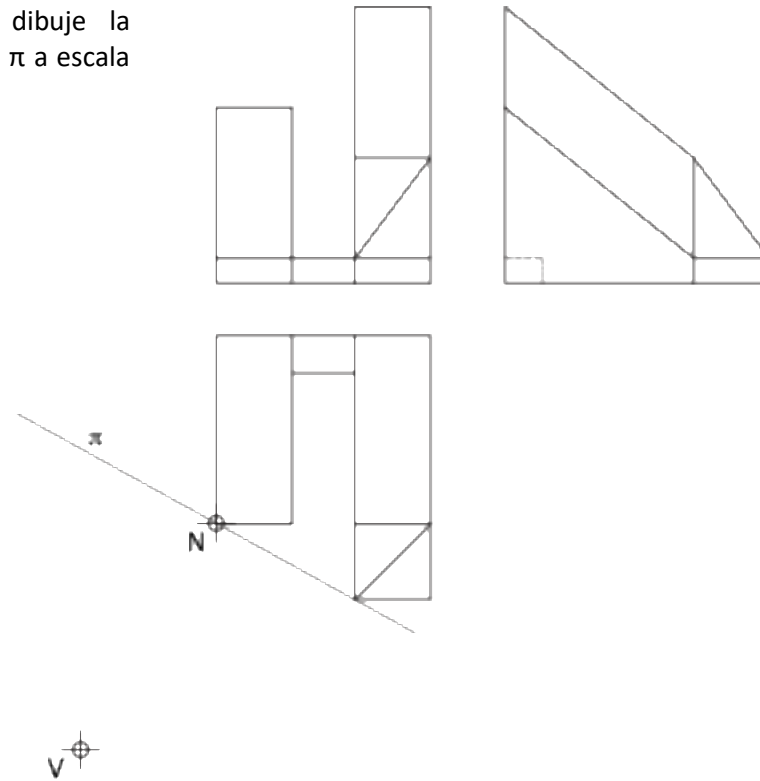

El examen consta de **4 preguntas obligatorias**: la 1 y la 2, de 2 puntos; la 3 y la 4, de 3 puntos. Los dibujos se realizarán a lápiz en **DIN A-3** facilitado; podrá aplicarse otra técnica si lo especifica el enunciado. Se indicarán las construcciones gráficas auxiliares necesarias para la resolución del ejercicio.

PREGUNTA 1. GEOMETRÍA, ARTE Y ENTORNO.

Observe el diseño de Goran Jugovic y dibuje, sobre la figura ubicada bajo el ejemplo, las construcciones geométricas que dan lugar a los enlaces del diseño e identifique 9 de los centros y puntos de tangencia de las curvas que lo configuran. El ejercicio puede resolverse a mano alzada. **(2 puntos)**

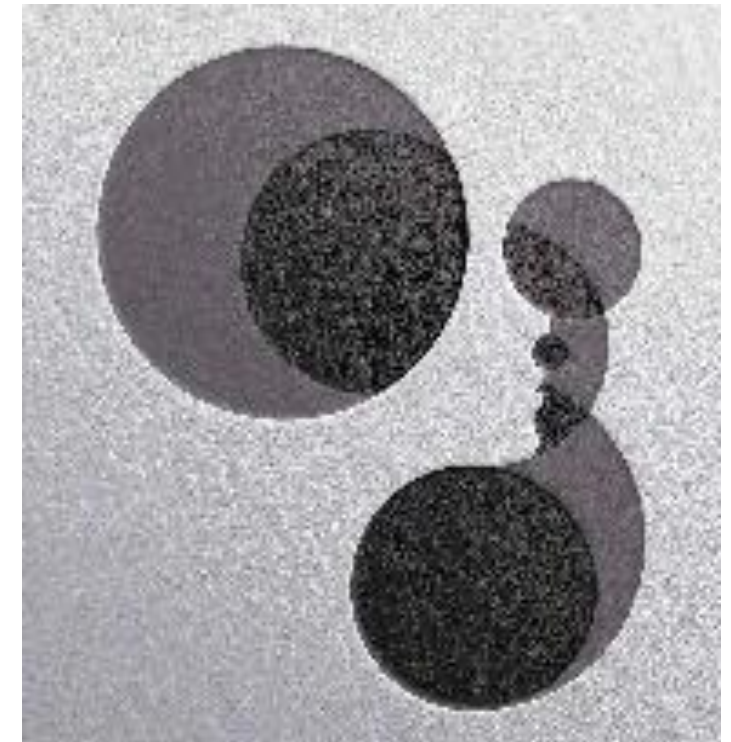

Ejemplo de un diseño de Goran Jugovic

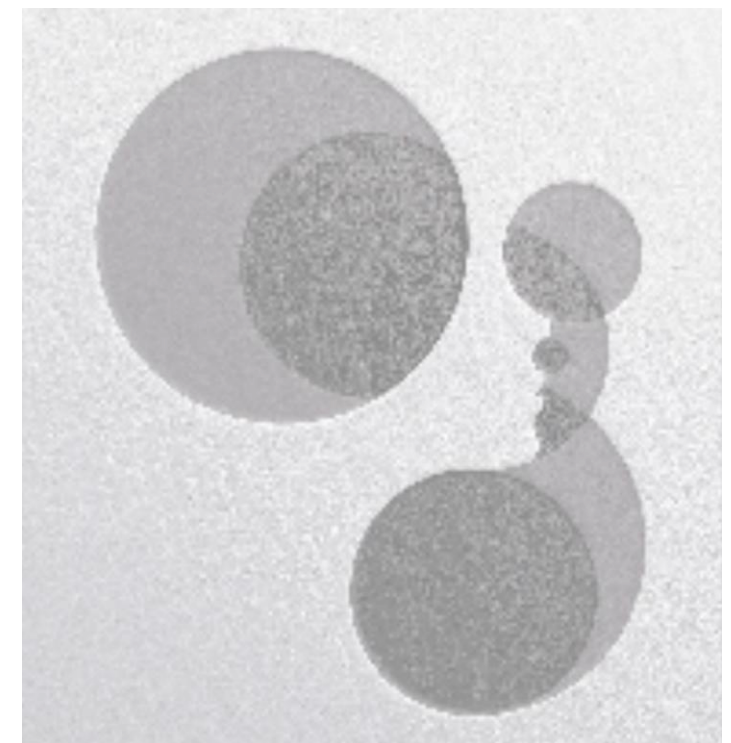

PREGUNTA 2. GEOMETRÍA, ARTE Y ENTORNO.

Un centro de hidroterapia necesita la base geométrica para el diseño de un logo que defina su imagen corporativa. Realice su propuesta de diseño inspirándose en el ejemplo de Goran Jugovic mediante el empleo de circunferencias tangentes y enlaces (mínimo 6). Ha de tener en cuenta que se valorará la diversidad de enlaces, la resolución técnica y la coherencia del diseño. **(2 puntos)**

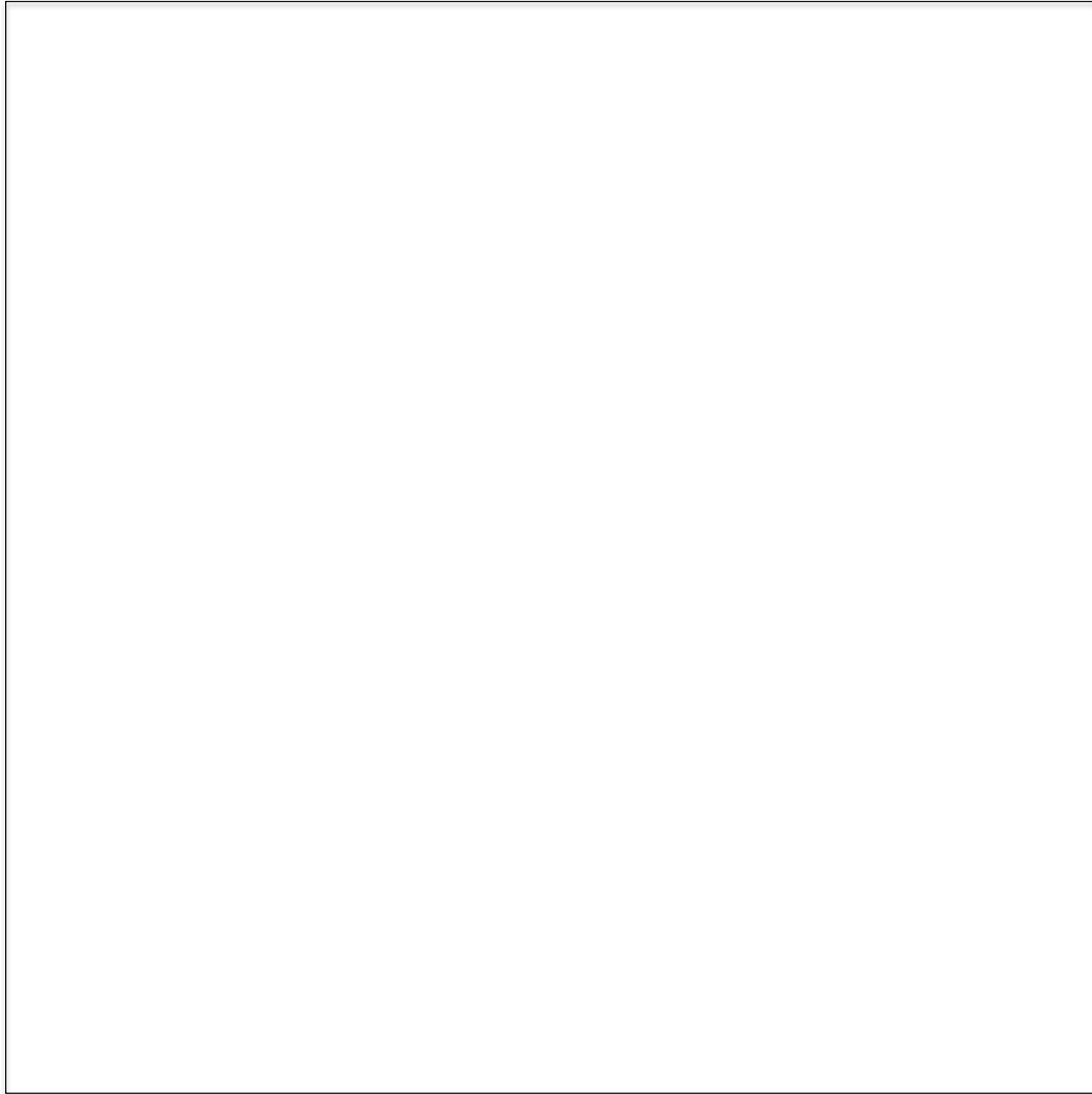

PREGUNTA 3. SISTEMAS DE REPRESENTACIÓN DEL ESPACIO APLICADO Y NORMALIZACIÓN Y DISEÑO DE PROYECTOS.

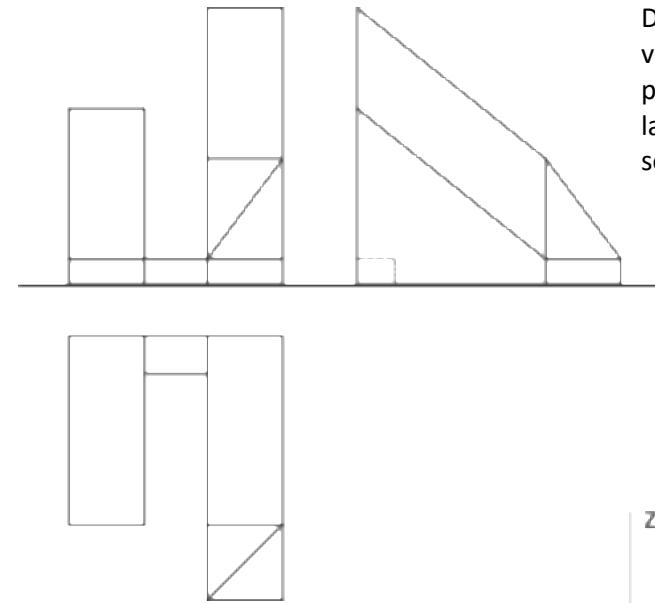

Dadas las proyecciones diédricas de una maqueta de la volumetría de una propuesta arquitectónica diseñada por D. Chipperfield y representada a escala 1:1, dibuje la isometría a escala 2:1, sin coeficientes de reducción, sobre los ejes proporcionados. **(3 puntos)**

